

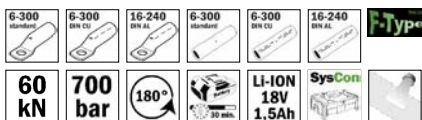

Akumulatorowa praska hydrauliczna „SO-6M“

Art. 216801/M



1. Dane techniczne

Zastosowanie:	wykonywanie połączeń elektrycznych poprzez sprasowanie
Zakres dostawy:	1 praska, 1 ładowarka, 1 akumulator, 1 pasek, walizka z tworzywa sztucznego, bez matryc.
Siła ściskania:	60 kN
Rodzaj oleju:	ISO klasa lepkości 15
Bezpieczeństwo:	Narzędzie jest wyposażone w zawór bezpieczeństwa z nastawą fabryczną.
Konstrukcja:	Głowicę roboczą można obracać o 180° w celu łatwiejszego wykonania żądanej operacji. Model 216801/M nie chroni obsługującego podczas prac na przewodach pod napięciem.
Gwarancja:	2 lata gwarancji przy użytkowaniu zgodnym z przeznaczeniem.

2. Zakres roboczy/właściwości eksploatacyjne

- Siła nacisku kN: 60 kN
- Ciśnienie robocze: 700 bar
- Głowica zatrzaskowa
- Otwieranie / skok: 17 mm
- Szerokość zacisku: wąski 5 mm
- Końcówki: standard Cu/Al 6-300 / DIN Cu 6-300 / DIN Al 16-240
- Złączki: standard Cu/Al 6-300 / DIN Cu 6-300 / DIN Al 16-240
- Czas zacisku z akumulatora w sek: 5
- Czas ładowania baterii w min.: 30
- Typ akumulatora: Li-ION, 18 V, 1,5 Ah
- Waga urządzenia w kg: 2,9
- Waga zestawu w kg: 7,9

2.1. Technika sensorowa

Różne kolory sensorów LED wskazują, czy sprasowanie zakończyło się sukcesem lub jakie wystąpiły błędy:

- kolor zielony: sprasowanie zakończone prawidłowo, silnik zatrzymany
- kolor pomarańczowy: niewystarczające napięcie akumulatora
- kolor czerwony: sprasowanie przerwane przed czasem

Urządzenie posiada również 1 białe światło LED do oświetlenia miejsca pracy.

- Maksymalna siła nacisku 6 ton
- Zatrzymanie silnika. Posuw zostaje natychmiast zatrzymany po zwolnieniu przycisku. Brak wybiegu tłoka.
- Głowica prasująca obracana o 180°. Dzięki temu montaż możliwy w miejscach trudno dostępnych.
- Ręczny ruch powrotny umożliwia krótsze cykle prasowania i oszczędza akumulator.
- Ręczny powrót umożliwia obsługującemu cofnięcie tłoka w pozycję wyjściową w przypadku wadliwego zaprasowania.
- Po zakończeniu prasowania narzędzie przechodzi w bieg jałowy (jeśli prasowanie nie zostało zakończone ręczny powrót tłoka jest „mocno odczuwalny” na przycisku biegu powrotnego jako utrudniony).
- Zastosowanie dwóch przycisków gwarantuje logiczną, prostą i szybką obsługę jednoręczną.
- Narzędzie jest dostarczane z 1 akumulatorkiem Li-Ion, 18V, 1,5 Ah i ładowarką.
- Zakres zastosowania zgodnie z dostępnymi matrycami
- maks. 300 mm² standard, DIN, końcówki kablowe zaciskane lub 300 mm² końcówki karbowane typu F dla klasy kabli 5/6

3. Instrukcja obsługi

UWAGA! NIGDY NIE UŻYWAĆ NARZĘDZI BEZ UPRIEDNIEGO ZAMOCOWANIA MATRYC.

Należy się upewnić, czy matryce pasują dokładnie do zakresu zaciskania i czy idealnie siedzą w uchwytach.

NIEDOSTOSOWANIE SIĘ DO TEGO MOŻE PROWADZIĆ DO POWAŻNYCH USZKODZEŃ LUB ZŁAMAŃ, I SPOWODUJE WYGAŚNIĘCIE GWARANCJI.

Przygotowanie:

Przed uruchomieniem narzędzia należy koniecznie zapoznać się z instrukcją obsługi.

Wszystkie elementy pod napięciem znajdujące się w polu pracy odłączyć od zasilania.

Poza tym podjąć środki bezpieczeństwa obowiązujące dla prac w pobliżu elementów pod napięciem (DIN EN 50110).

Nie używać narzędzia w przypadku zmęczenia, pod wpływem leków, narkotyków lub alkoholu.

Przy zachowaniu obowiązujących przepisów bezpieczeństwa i higieny pracy narzędzia używać wyłącznie w celu do tego przeznaczonym.

Tylko osoby przeszkolone powyżej 16 lat mogą wykonywać połączenia przy użyciu tego narzędzia.

Instrukcja obsługi zawsze powinna być dołączona do urządzenia.

Obsługujący powinien przeczytać i zrozumieć instrukcję.

Powinno to zagwarantować właściciel urządzenia.

haupa[®]

...rozwiązania, które przekonują

Obsługa:



- Wybrać matrycę odpowiednią do rodzaju połączenia.
- Nigdy nie używać narzędzia bez matryc!
- Prasowanie może być w każdej chwili zatrzymane poprzez zwolnienie przycisku uruchamiającego.
- Nie wolno sprasowywać elementów znajdujących się pod napięciem.
- Narzędzie nie jest izolowane!
- Narzędzie nie zostało zaprojektowane do pracy ciągłej.
- Po wykonaniu 35-45 zacisków jeden po drugim należy zadbać o 10-15 minutową przerwę celem ochłodzenia narzędzia
- W przypadku przegrzania może dojść do uszkodzenia narzędzia.
- Nie używać pod wodą ani w czasie deszczu.
- Koniecznie należy zwrócić uwagę na podane w naszym katalogu informacje o sposobach pracy z różnymi materiałami połączeniowymi.

4. Wyjmowanie i montaż akumulatorów

Przytrzymać mocno urządzenie i nacisnąć przycisk zwalniający w celu wyjęcia akumulatora.

UWAGA:

Nigdy nie zwierać akumulatora.

Montaż akumulatora

Zamocować akumulator zgodnie z biegunami, co potwierdzi kliknięcie blokady



Ładowanie

Przed użyciem narzędzia akumulator należy naładować w sposób następujący:

Przewód zasilający ładowarki umieścić w gniazdku sieciowym (AC).

Gdy ładowarka zostanie podłączona do sieci, zapali się na niebiesko dioda LED

Umieścić akumulator w ładowarce.

Akumulator umieścić w ładowarce w sposób pokazany na rysunku.

Ładowanie

Po włożeniu akumulatora do ładowarki, zostanie on naładowany co potwierdzi zapalony wskaźnik naładowania.

Gdy akumulator naładowany jest całkowicie, wskaźnik naładowania pokaże wskazanie 100% i z ładowarka wyda sygnał akustyczny.

Należy akumulator niezwłocznie wyjąć i odłączyć urządzenie z sieci.



Aby uniknąć rozładowania lub uszkodzenia akumulatora, należy go transportować i przechowywać poza urządzeniem!

haupa[®]

...rozwiązania, które przekonują

Akumulator litowo-jonowy i ładowarka



Akumulator litowo-jonowy

Napięcie	18 V
Waga	0,380 kg
Długość	20 mm
Szerokość	70 mm
Wysokość	50 mm
Pojemność akumulatora (Ah)	1.5 Ah
Czas ładowania	30 min.

Ładowarka (do akumulatorów litowo-jonowych)





Napięcie	110V / 220V
Waga	0,430 kg
Długość	175 mm
Szerokość	90 mm
Wysokość	80 mm







Podłączanie urządzenia dozwolone tylko do źródeł napięcia ze stabilizatorem napięcia!

Akumulator litowo-jonowy: instrukcja obsługi

Wskazania wyświetlacza:

1. Podłączyć do prądu: wyświetla się 
2. Ładowanie zakończone: wyświetla się  i co 3 sekundy słychać sygnał dźwiękowy.
3. Nieprawidłowa praca urządzenia – przy zbyt niskim napięciu wyświetla się  i słychać sygnał dźwiękowy w odstępie jednosekundowym.
4. Nieprawidłowa praca urządzenia – przy niewłaściwej temperaturze wyświetla się  i słychać sygnał dźwiękowy w odstępie jednosekundowym.
5. Wartość napięcia nie wzrasta również po 10 ujemnych ładowaniach. Akumulator nie jest w pełni naładowany. Akumulator jest wadliwy, wyświetla się  i co dwie sekundy słychać jednosekundowy sygnał dźwiękowy.

Dane techniczne:

1. Prąd wejściowy pochodzi z zewnętrznego źródła DC24V 3A.
2. Napięcie ładowania wynosi 24V (2,5A).
3. Jeśli akumulator jest podłączony do prądu, na wyświetlaczu pojawia się  i słychać sygnał dźwiękowy.
4. Jeśli akumulator jest wymontowany, wyświetla się  i wskaźnik miga w odstępie sekundowym.
5. Po włożeniu akumulatora do ładowarki, najpierw sprawdzane jest napięcie, a następnie wyświetlana jest wartość sprawności akumulatora.
6. Jeśli akumulator jest w pełni naładowany, wyświetla się  i co 3 sekundy słychać sygnał dźwiękowy.
7. Jeśli wartość napięcia jest zbyt niska wyświetla się  i słychać dźwięk w odstępie sekundowym.
8. Jeśli temperatura jest zbyt wysoka, wyświetla się  i słychać sygnał dźwiękowy w odstępie sekundowym.
9. Maksymalny czas ładowania wynosi 70 minut. Po tym czasie urządzenie przerywa ładowanie, niezależnie od tego, czy akumulator jest w pełni naładowany czy nie.
10. Najwyższa wartość napięcia w przypadku w pełni naładowanego 18 V akumulatora litowo-jonowego wynosi $5 \times 4,3 = 21,5V$; najwyższa wartość napięcia w przypadku 14,4 V akumulatora litowo-jonowego wynosi $4 \times 4,3 = 17,2V$ (wartość referencyjna). Akumulator jest dostarczany z płytką ochronną, która automatycznie przerywa ładowanie, gdy tylko jest on w pełni naładowany.
11. Najniższa wartość napięcia w przypadku 18V akumulatora litowo-jonowego wynosi $2,9 \times 5 = 14,5V$; najniższa wartość napięcia w przypadku 14,4V akumulatora litowo-jonowego wynosi $2,9 \times 4 = 11,6V$.
12. Ładowanie zostanie przerwane, jeśli temperatura akumulatora przekroczy 65°C.
13. Temperatura akumulatora zawiera się zwykle pomiędzy -20 a 65°C, jeśli używany jest wentylator. Napięcie robocze wentylatora wynosi 12V.
14. Poniżej wartości 90% sprawność akumulatora zwiększa się w 5% skokach, powyżej wartości 90% w 1% skokach.

haupa[®]

...rozwiązania, które przekonują

5. Dogład i konserwacja

Czyszczenie

- Staranne czyszczenie narzędzia, a zwłaszcza jego części ruchomych, przyczynia się do jego dłuższej żywotności. Należy pamiętać o tym, że kurz, piasek, warunki atmosferyczne – przede wszystkim wysoki współczynnik zasolenia – oraz ogólnie rzecz biorąc zanieczyszczenia mają wyjątkowo szkodliwy wpływ na narzędzia hydrauliczne.
- Szczególnej staranności wymaga czyszczenie tłoka pompki napędowej i tłoka prasującego. Najmniejsze zanieczyszczenia mogłyby mianowicie zarysować ścianki tłoka i uszkodzić uszczelki. Aby czynności te wykonać prawidłowo zalecamy wysunąć tłok i przeczyszczyć go wysokiej jakości niekorozyjnym roztworem.

Wyłącznik prądu

Sprawdzić, czy wyłącznik urządzenia znowu automatycznie się wysuwa po jego zwolnieniu.

Przechowywanie

Aby uniknąć uszkodzeń narzędzia na wskutek uderzeń, kurzu itp. najlepiej przechowywać je w oryginalnym opakowaniu.

Gwarancja:

2 lata gwarancji przy użyciu zgodnym z przeznaczeniem, przy zachowaniu corocznego przeglądu w autoryzowanym centrum serwisowym HAUPY. Zastrzegamy sobie prawo do poprawek produktu.

Zakłócenia:

Strata oleju

Odesłać do centrum serwisowego HAUPY. Nie otwierać!

Utylizacja:

... stosownie do zakresu obowiązywania wytycznych europejskich WEEE (2002/96/EG) oraz RoHS (2002/95/EG). Akumulatorki należy zgodnie z rozporządzeniem o bateriach utylizować w specjalny sposób.

PRZY KAŻDYM ZAMÓWIENIU CZĘŚCI ZAMIENNYCH PROSIMY PODAĆ:

- 1) Numer artykułu
- 2) Opis artykułu
- 3) Odniesienie do instrukcji obsługi i/lub podanej daty
- 4) Rodzaj narzędzia
- 5) Numer seryjny narzędzia

Gwarancja wygasa, jeśli używane będą części inne niż oryginalne części zamienne firmy HAUPA.

RYSUNEK SZCZEGÓŁOWY Nr art. 216801/M

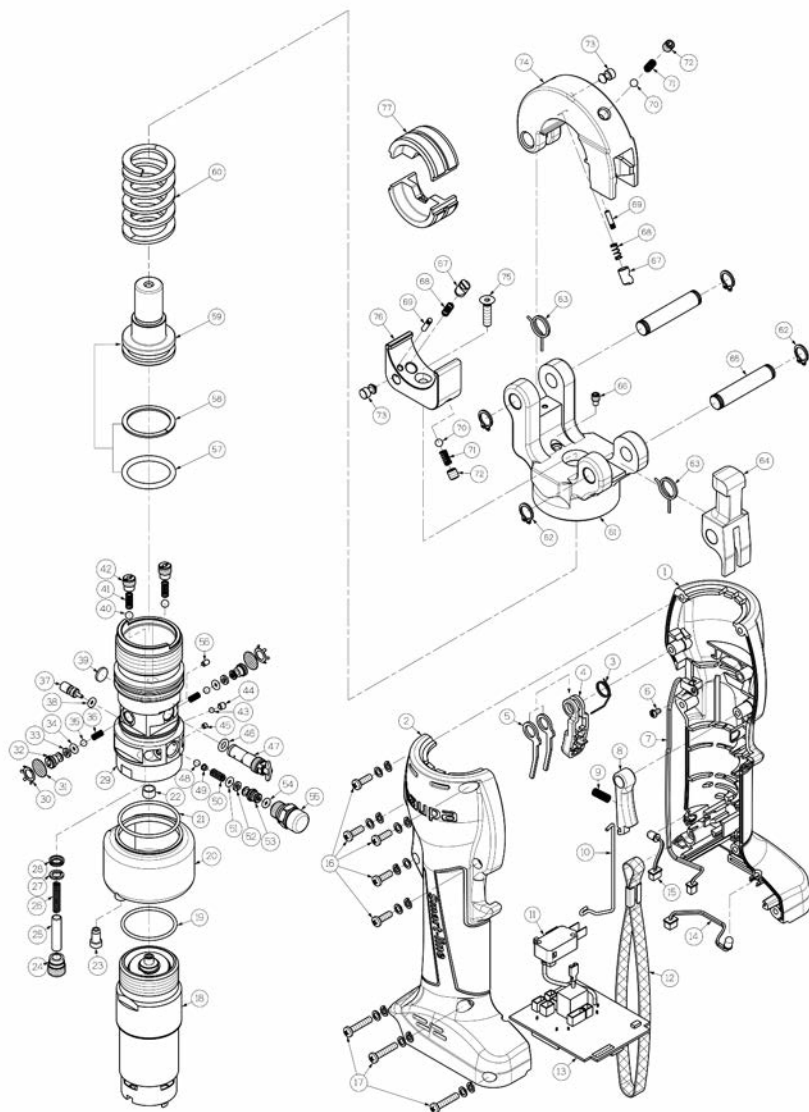



EG-Deklaracja Zgodności HAUPA Świadectwo wyrobu

Remscheid, 23.03.2016

Nazwa wyrobu: Elektrohydrauliczne narzędzia zaciskowe
Grupa produktu: Wszystko do kabli
Nr art.: 215770; 215770/M; 215881; 215881/M; 216800;
216801; 216801/M; 216601; 216622; 216503; 216663;
216663/M; 216667; 216667/M; 216669; 216669/M

Uwagi: Prawidłowo wykonane połączenie według VDE 0220 część 2 może być zagwarantowane jeśli do wykonania połączenia będą użyte końcówki i narzędzia do tego przeznaczone firmy HAUPA.

HAUPA GmbH & Co.KG
Königstr. 169, 42853 Remscheid
Niemcy

Tel. +49 2191 8418 - 0
Fax +49 2191 8418 - 840

niniejszym oświadczam, że wyżej wymienione artykuły odpowiadają następującym
wymogom: CE wytyczne 98/37/EEC, 89/336EEC

Jens-Ole Paas
Menadżer Jakości

Jochen Husli
Menadżer Preoduktu



HAUPA GmbH & Co.KG, Königstr. 165-169, 42853 Remscheid, Germany